

# BSM01

## Hlídaní mrtvého úhlu BLIS



## Uživatelská příručka

Profesionální řešení hlídání mrtvého úhlu.  
Systém obsahuje dva senzory určené do zadního nárazníku.



## Technické informace

Sada digitální signalizace chrání vozidlo před střetem.

### Balení obsahuje:

- 1) BSA senzory (1x pravé, 1x levé)
- 2) LED varovné světlo 2ks
- 3) řídicí jednotka 1ks
- 4) upevňovací příslušenství
- 5) akustický bzučák
- 6) prodlužovací kabeláž
- 7) kabely k sensorům
- 8) hlavní kabeláž



Alarm:

Stupeň	Vzdálenost mezi vozidlem a překážkou	Zvuk alarmu	světlo LED indikátoru
1	>3 m	Bi----- Bi-----	Pomalou bliká
2	3 - 0,4 m	Bi--- Bi---	Trochu rychleji bliká
3	< 0,4 m	Bi-----	Bliká rychle



LED varovné světlo se rozsvítí vždy, když se v mrtvém úhlu objeví vozidlo nebo jiný předmět.

LED varovné světlo svítí také při změně jízdního pruhu, pokud se v mrtvém úhlu objeví vozidlo nebo jiný předmět, zazní také akustický signál.

Dosah senzorů: 3m max.

Senzory mohou být nefunkční během prudkého deště.



## Montáž:

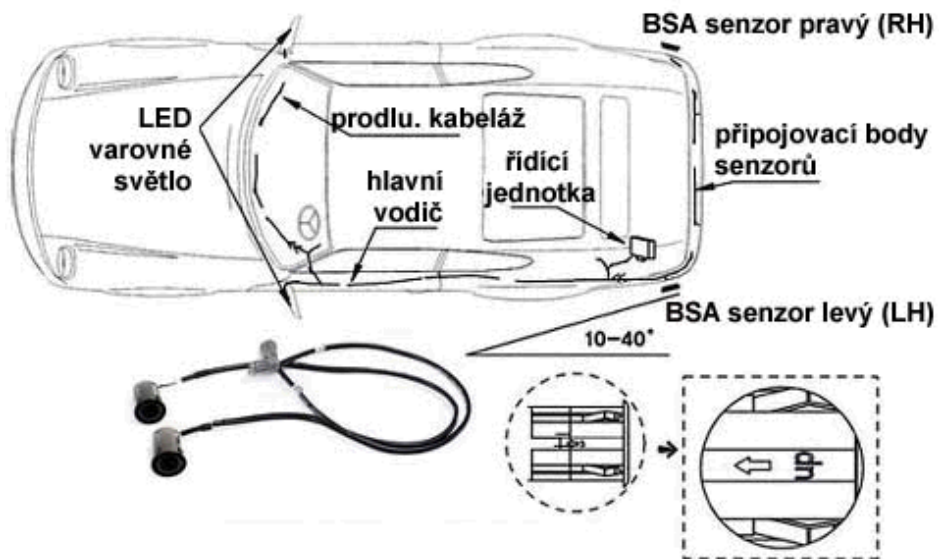

## Zapojení kabelů:

Červený	+12V
Černý	kostra
Bílý	+ levé směrové světlo
Žlutý	+ pravé směrové světlo

## Bzučák:

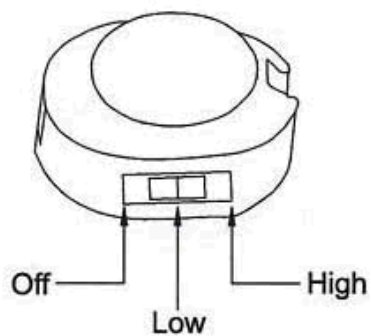

Jakmile zapnete zapalování, je sada ve standby režimu, varovné světlo bude pomalu blikat, jakmile detekuje vozidlo v mrtvém úhlu. Bzučák se sepne, jakmile zapnete levé/pravé směrové světlo a varovné světlo bude blikat rychleji.



černá

### Technické informace:

Pracovní napětí: 10-15V

Pracovní proud: 20 – 200 mA

Detekční rozsah: 0,3 – 3 m

Pracovní frekvence: 80 kHz

Pracovní teplota: -30°C - +70°C